

Правила эксплуатации и ухода за мебелью.

Сохранность эксплуатационных и эстетических качеств мебели зависит от соблюдения условий ее хранения, правил эксплуатации и ухода.

1. Мебель рекомендуется эксплуатировать в помещении с температурой +10°C и относительной влажностью воздуха 65±15%. Сырость и близкое расположение источников тепла вызывает ускорение старения защитно-декоративного покрытия, а также деформации мебельных щитов.
2. Следует оберегать мебель от механических повреждений, попадания на ее поверхность воды, растворителей, щелочей, кислот. При случайном попадании жидкостей немедленно вытереть облитое место мягкой тканью. Пыль с поверхности изделия удалять сухой фланелевой тканью.
3. Во избежание перекосов, двери изделия постоянно держать закрытыми. Затрудненное записание или неплотное прилегание вследствие неровностей пола устраняют путем подкладывания мелких прокладок под корпус изделия с правой или левой стороны.

Гарантии изготовителя.

1. Приобретая изделия мебели, убедитесь в полной комплектности изделия и отсутствии механических повреждений.
2. За механические повреждения, возникшие при транспортировке, хранении и эксплуатации, предприятие-изготовитель ответственности не несет.
3. Предприятие-изготовитель гарантирует покупателю сохранность всех качественных показателей, обусловленных ГОСТом, в течение 24 месяцев со дня продажи при соблюдении покупателем правил эксплуатации изделий мебели.
4. В случае обнаружения производственных дефектов или недостачи комплектующих элементов следует обратиться в магазин, где была приобретена мебель, с обязательным приложением товарного чека или на предприятие-изготовитель.
5. По дефектам, появившимся из-за несоблюдения покупателем правил эксплуатации и ухода за мебелью, претензии не принимаются.

Рекомендации по сборке.

Перед началом сборки необходимо ознакомиться с инструкцией и убедиться в правильности полученных вами комплектующих деталей и наличии крепежной фурнитуры. Для сборки и установки изделия необходимо иметь отвертки с плоским и крестовым шлицем, молоток и при необходимости твердые прокладки. Во избежание повреждений деталей, сборку рекомендуется производить на упаковочной таре. Начинать сборку следует с установки крепежной и лицевой фурнитуры по отверстиям, сделанным на деталях. Затем установить все стяжки или, прилагаемую согласно приложению, фурнитуру на вертикальные стенки. После чего следует приступить к сборке каркаса изделия. Закончив сборку каркаса, проверить его прямоугольность по диагоналям, при их равенстве закрепить задние стенки.

При правильной эксплуатации и уходе средний срок службы 5 лет.

Адрес изготовителя: Россия, 440015, г. Пенза, ул. Советов "Победы", дом 12;

тел.: (841-2) 233-044, 233-045.

Упаковщик _____

Дата выпуска « ____ » _____ 20__ г.

Подпись ОТК

Дата продажи « ____ » _____ 20__ г.

Подпись

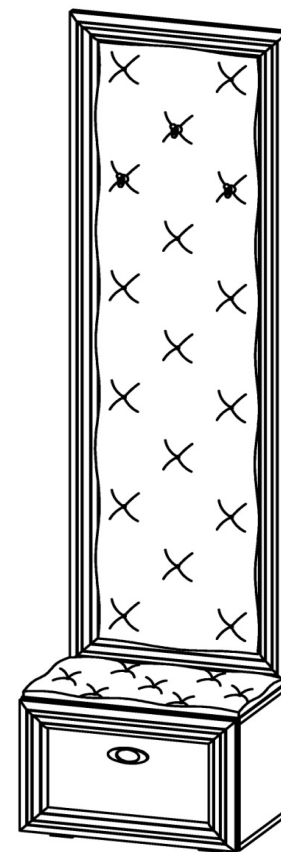

B-1905

Габаритные размеры (ВхШхГ), мм: 2152 х 556 х 358

Паспорт изделия



Шаг 1.

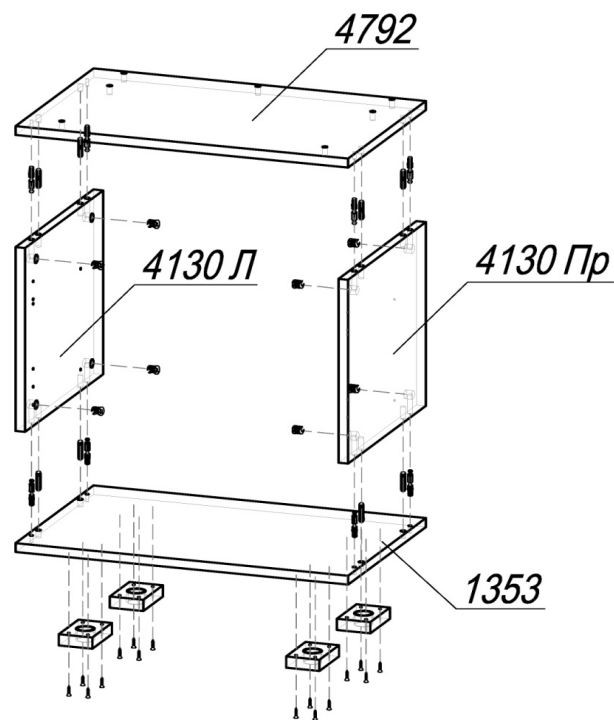

ШАГ 1. Подготовить крышку 4792 и вязку 1353 к сборке: предварительно к вязке с обратной стороны шурупами 4x16 привернуть опоры L-20 (4 шт); установить шток эксцентрика (по 4 шт в деталь) в глухие отверстия Ø5мм и шкант (по 4 шт в деталь) в глухие отверстия Ø8мм. Затем, соединить крышку 4792 и вязку 1353 с боками 4130Л и 4130Пр, установить эксцентрик Minifix (8 шт) и закрепить шток эксцентрика.

Внимание покупателя!





1. Упрощенное изображение фурнитуры дано к каждому изделию.
2. Для фурнитуры в деталях сделаны отверстия.
3. Возможна замена фурнитуры и комплектующих на предприятии.
4. Ввиду непрерывного совершенствования изделия, возможны незначительные изменения в конструкции.
5. По истечении 6-ти месяцев проверять и подтягивать всю крепежную фурнитуру.

| Место 4130 | | | | | | |
|------------|---------------------|---|------|-----|----------|----------------------|
| 4130Л | Бок | 1 | 328 | 358 | W1 | |
| 4130Пр | Бок | 1 | 328 | 358 | W1 | |
| Место 4792 | | | | | | |
| 4792 | Крышка | 1 | 556 | 358 | L1W1W1 | |
| 1353 | Вязка | 1 | 556 | 358 | L1W1W1 | |
| 4783 | Подушка | 1 | 352 | 550 | | Каретная стяжка |
| 4794 | Створка | 1 | 356 | 552 | L1L1W1W1 | ДСП+Профиль-накладка |
| Место 4191 | | | | | | |
| 4191 | ЛДВП в цвет корпуса | 1 | 552 | 356 | | |
| Место 4781 | | | | | | |
| 4781 | Щит | 1 | 1770 | 556 | L1L1W1W1 | ДСП+Профиль-накладка |
| 4782 | Подушка | 1 | 1626 | 408 | | Каретная стяжка |
| Фурнитура | | | | | | |

Фурнитура

| Эскиз | Наименование материала | Ед. изм. | Кол-во |
|---|--|----------|--------|
|  | Врезной навес с крюком | шт | 2 |
|  | Винт от стяжки межсекционной 5x32 ("Папа") - для крепления подушек | шт | 10 |
|  | Гвоздь 2x20 | шт | 22 |
|  | Евровинт 6x50 | шт | 3 |
|  | Евроключ | шт | 1 |
|  | Заглушка Ф5 | шт | 2 |
|  | Заглушка под евровинт | шт | 3 |
|  | Заглушка под эксцентрик | шт | 8 |
|  | Заглушка самоклеющаяся | шт | 12 |
|  | Опора регулируемая L-20 | шт | 4 |
|  | Ответная планка Н=9 мм для петли | шт | 2 |
|  | Петля для накладной двери толщ. 32 мм | шт | 2 |
|  | Ручка-скоба Валмакс FM-051 064 хром матовый+винт в сборе | шт | 1 |
|  | Стяжка межсекционная 5x32 (для стяжки модулей) | шт | 2 |
|  | Шкант 8x30 | шт | 8 |
|  | Шток эксцентрика 45 мм | шт | 8 |
|  | Шуруп 4x16 | шт | 28 |
|  | Эксцентрик MiniFix | шт | 8 |

Фурнитура в цех

| | | | |
|---|---|----|----|
|  | Стяжка межсекционная 5x32 "Мама" | шт | 10 |
|  | Крючок KR 0150 SC хром матовый с винтом | шт | 3 |
|  | Шайба М6 | шт | 9 |
|  | Стяжка межсекционная 5x16 "Мама" | шт | 3 |

Шаг 2.

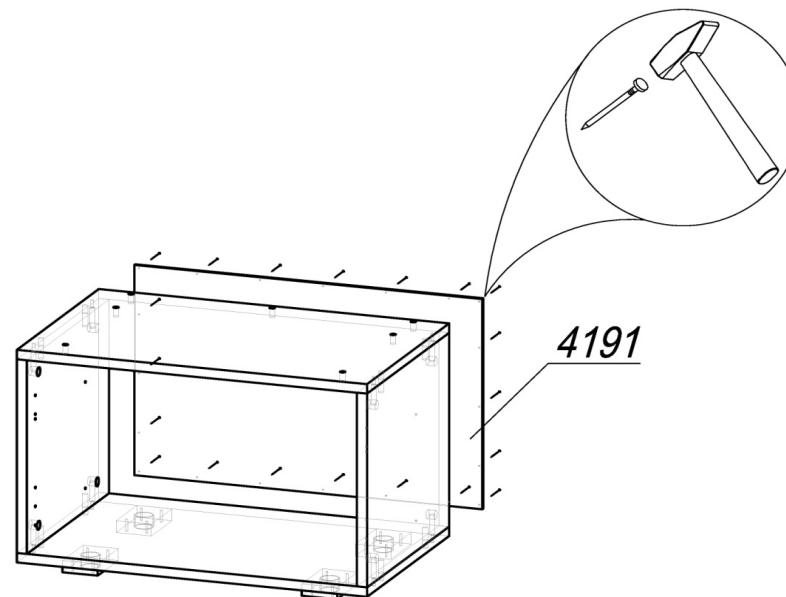

ШАГ 2. Сборка производится лицевой стороной вниз. Проверив рулеткой или рейкой равенство диагоналей, прибить гвоздями 2x20 заднюю стенку ЛДВП 4191. Поднять тумбу и установить на место. При необходимости выровнять тумбу с помощью регулировки опор.

Шаг 3.

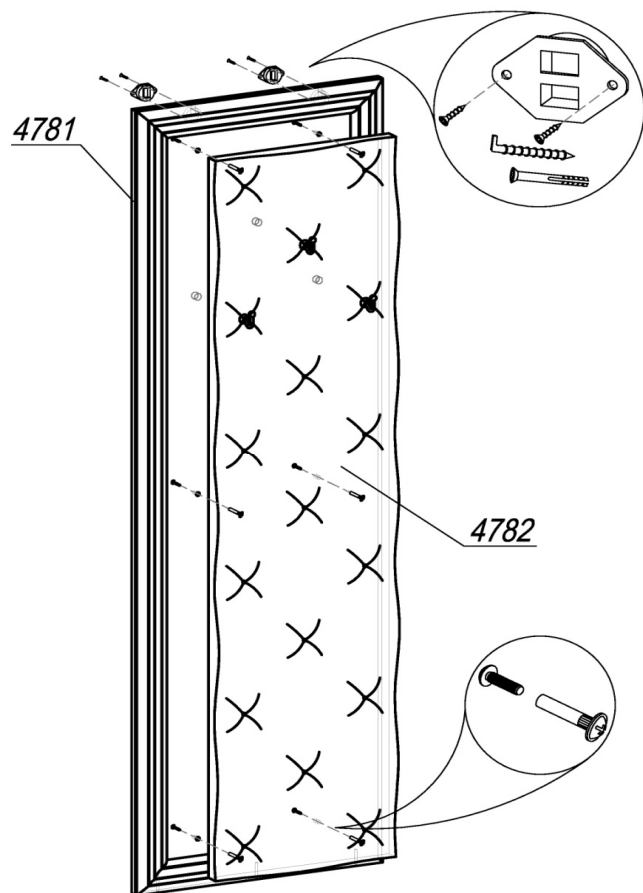

ШАГ 3. Установить в щит 4781 2 врезных навеса с помощью шурупов 4x16. Посредством винтов от межсекционных стяжек 5x32, установленных в подушку 4782, закрепить её к щиту 4781.

4

Шаг 4.

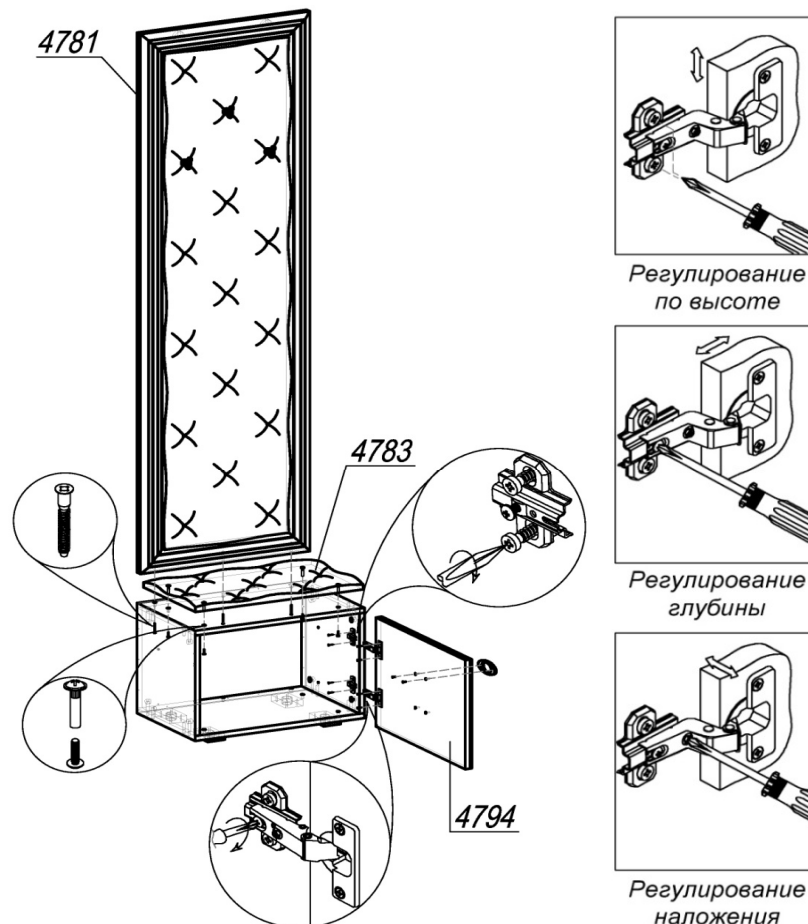

ШАГ 4. Навесить щит на крюки, вмонтированные в стену и закрепить снизу к тумбе с помощью 3 евровинтов 6x50. Разобрать петлю для накладной двери на две части (петля и ответная планка петли). Закрепить первую часть петли шурупами 4x16 на створке 4794. Вторую часть петли (ответная планка) прикрепить шурупами 4x16 к боку 4130Гр (4130Л). Навесить створку на накладные петли. Привернуть ручку посредством винтов от межсекционных стяжек 5x32, установленных в подушку 4783, закрепить её к крышке 4792. Закрыть эксцентрики, евровинты и открытые отверстия соответствующими заглушками. При необходимости отрегулировать петли.

5