

# Схема сборки стол обеденный круглый Опоры лофт

Для удобства транспортировки стол поставляется в разборном виде

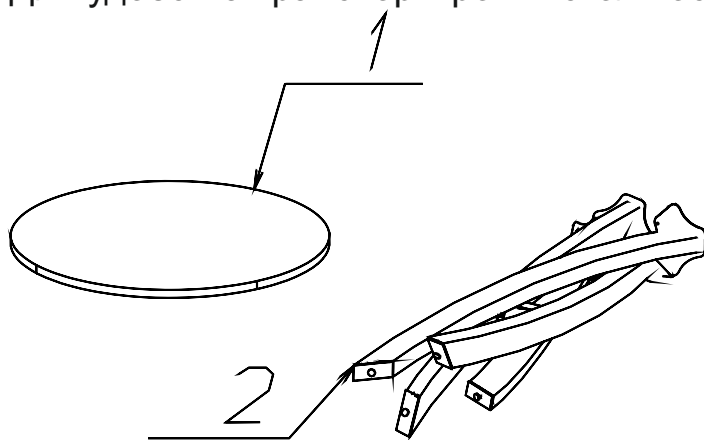

## Порядок сборки стола обеденного

1. Проверить комплектность изделия согласно перечню, см. таблицу 1

Таблица 1

№	Наименование	Кол-во
1	Столешница	1
2	Опоры стола	1
3	Шуруп 4x16	24

2. Вскрыть упаковку и разложить столешницу на чистой ровной поверхности лицевой стороной вниз

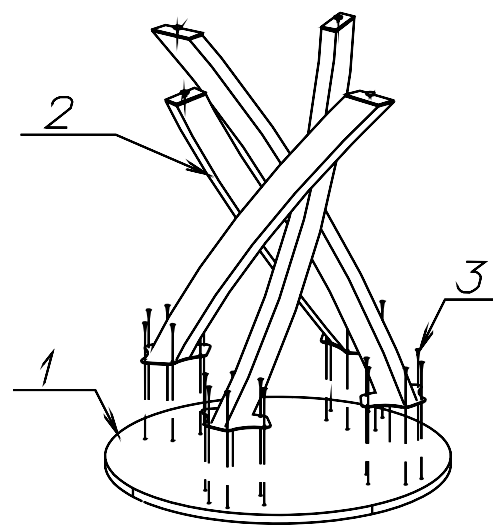

3. Выставить площадки опоры стола на расстоянии 1,5-2 см от края столешницы. Закрепить опоры стола при помощи шурупов 4x16 крестовой отверткой или аккумуляторной дрелью.

