

Установка
газлифта

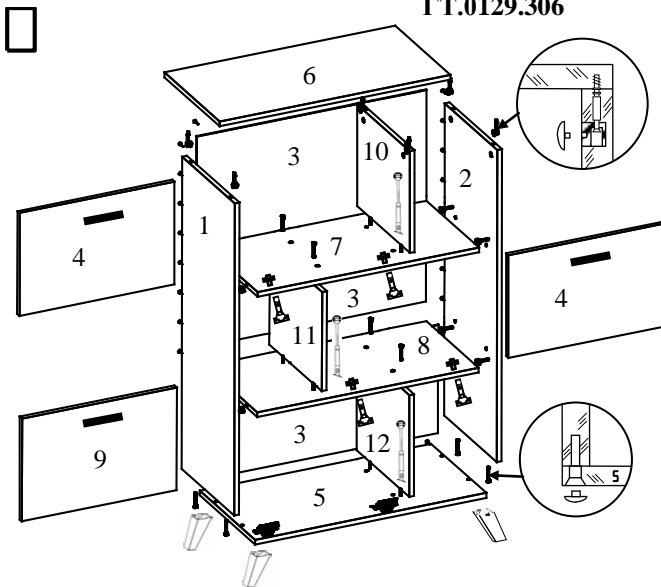

ПОРЯДОК СБОРКИ

1. На нижней части дна (5) прикрепить опоры (P) саморезами (V).
2. Установить планки петель (C) на дно (5) шурупами (D).
3. Установить планки петель (E) на горизонтах (7,8) шурупами (D).
4. Установить газлифт (H) на перегородках (10,11,12) шурупами (D).
5. К двери (9) прикрепить петли (C) шурупами (D) и ручку (F) саморезами (O).
6. К дверям (4) прикрепить петли (E) шурупами (D) и ручку (F) саморезами (V).
7. Вкрутить стержни эксцентриков (J) во втулки, забитые в отверстия на крышке (6) и боковинах (1,2).
8. Вставить шайбы эксцентриков (J) в глухие отверстия на боковинах (1,2), перегородке (10) и горизонтах (7,8).
9. Закрепить горизонты (7,8) между боковинами (1,2), прижав стержни эксцентриков шайбами (J).
10. Закрепить перегородку (10) на горизонте (7) еврошурупами (A).
11. Закрепить перегородку (11) между горизонтами (7,8) еврошурупами (A).
12. Закрепить перегородку (12) с горизонтом (8) еврошурупами (A).
13. Соединить дно (5) с боковинами (1,2) и перегородкой (12) еврошурупами (A).
14. Закрепить боковины (1,2) и перегородку (10) на крышке (6), прижав стержни эксцентриков шайбами (J).
15. Проверить диагонали и после этого прибить задние стенки (3) гвоздями (I).
16. Установить заглушки (B) в головки еврошурупов (A) и заглушки (Q) в шайбы эксцентриков (J).
17. Навесить на изделие двери (4,9).
18. На дверях (4,9) закрепить газлифт (H) шурупами (D).
19. Небольшие отклонения в створках выровнять регулировочными винтами на петлях 90°.

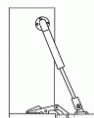











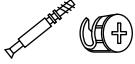

ОБЩИЕ ПРАВИЛА СБОРКИ КОРПУСНОЙ МЕБЕЛИ.

1. Внимательно изучить эскиз и инструкцию по сборке.
2. Разложить детали согласно инструкции.
3. Скрепить боковины с горизонтами с помощью шкантов и еврошурупов.
4. После того, как секция собрана в коробку, необходимо измерить диагонали. Они должны быть одинаковыми (+/- 1-2мм). Только после этого вы можете прибить заднюю стенку.
5. Положив изделие на боковину, примерить створки(створку).
6. Присадка осуществляется относительно верхнего горизонта.
7. При наличии нескольких створок, присадка начинается с верхней (относительно верхнего горизонта) и продолжается поочередно, с учетом зазора между створками.
8. При установке изделия, его нужно ставить на ровную поверхность. В противном случае возможно несоответствие углов створок и ровности всего изделия.
9. Небольшое отклонение в створках выравнивается регулировочными винтами.
10. При наличии в изделии угловой стяжки нужно помнить, что стороны у нее разные по длине, значит, и расстояние до центров.
11. При наличии в изделии шкантов нужно помнить, что в первую очередь шкант помещается в поперечное отверстие, а затем присаживается в продольное.
12. При использовании шурупов обратите внимание на то, чтобы они не оказались слишком длинными или короткими.

УПАКОВОЧНЫЙ ЛИСТ

1,2. Бок	1083x380	= 2 шт.
11. Перегородка	344x380	= 1 шт.
6. Крышка	800x400	= 1 шт.
5. Дно	800x400	= 1 шт.
3. Задняя стенка (ДВП шв)	370x795	= 3 шт.
4,9. Дверь	357x536	= 3 шт.
7,8. Горизонт	767x380	= 1 шт.
10,12. Перегородка	353x380	= 2 шт.

КОМПЛЕКТ ФУРНИТУРЫ

А) Еврошуруп х50  14 шт	В) Заглушка  14 шт	С) Петля вкладная  2 шт	Д) Шуруп 3,5x16  39 шт	Е) Полуакл. петля  4 шт.
F) Ручка - планка  3 шт		Н) Газлифт Н80  3 шт	J) Эксцентрик  14 шт	М) Амортизатор  6 шт
		I) Гвозди  40 шт	О) Саморез 4x30  6 шт	P) Опора  4 шт
V) Саморез 4x25  16 шт		Q) Заглушка для эксцентрика  14 шт.	T) Шестигранный ключ  1 шт	

Внимание!!! Предприятие оставляет за собой право вносить в изделие конструктивные изменения, в том числе с заменой фурнитуры.